

GRINDER 1000 - 1200 - 1600 КАНАЛИЗАЦИОННЫЕ НАСОСЫ С РЕЖУЩИМ МЕХАНИЗМОМ



Назначение: Разработано специально для индивидуальных и коллективных систем дренажа и водоотведения в том числе и фекальных вод.

Рабочий диапазон: Производительность - от 0 до 18 куб.м./час Напор - до 23,5 м.в.с.

Максимальное рабочее давление: Максимальная глубина погружения - 10 метров.

Перекачиваемая жидкость: Состав - Дренажные и сточные воды из септиков и выгребных ям. Температура - для санитарной воды от 0 до +40 гр.С

Основные материалы: Гидравлический корпус, рабочее колесо, верхняя крышка, кожух двигателя - чугун, вал, ручка и крепежные элементы - нержавеющая сталь, режущий механизм изготовлен методом точного литья с последующей механической и термической обработкой из стали AISI 440С.

Торцевые уплотнения - графит/керамика

Особенности: оборудован режущим механизмом.

Уплотнение вала - двойное торцевое уплотнение.

Двигатели однофазных моделей оборудованы встроенным конденсатором и тепловым выключателем (отдельный блок). Для трехфазных двигателей необходимо предусмотреть внешнюю защиту от перегрузки. Модели с индексом «М-А» дополнительно оборудованы поплавковым выключателем. Оборудован режущим механизмом.

Монтаж: Вал двигателя в вертикальном положении. При продолжительной работе насос должен находиться в полностью погруженном положении.

Стандартное электропитание: 1x230 В, 3x400 В

Степень защиты: IP 68

Класс изоляции: F

ТЕХНИЧЕСКИЕ ХАРАКТЕРИСТИКИ

МОДЕЛЬ	КОД	ЭЛЕКТРИЧЕСКИЕ ХАРАКТЕРИСТИКИ						
		ИСТОЧНИК ПИТАНИЯ	МАКС. МОЩНОСТЬ кВт	НОМИНАЛ. МОЩНОСТЬ		In А	КОНДЕНСАТОР	
				кВт	л.с.		мкФ	VC
Grinder 1000 M-A	60141604	1X220 - 240 V~	1,5	1	1,3	8	30+40	450
Grinder 1000 M-NA	60141603	1X220 - 240 V~	1,5	1	1,3	8	30+40	450
Grinder 1000 T	60141602	3X400 V~	1,6	1	1,3	2,8	-	-
Grinder 1200 M-A	60141601	1X220 - 240 V~	2,8	1,5	2,0	12,7	35+40	450
Grinder 1200 M-NA	60141600	1X220 - 240 V~	2,8	1,5	2,0	12,7	35+40	450
Grinder 1200 T	60141599	3X400 V~	2,7	1,5	2,0	4,7	-	-
Grinder 1600 M-A	60141587	1X220 - 240 V~	3,8	1,8	2,4	16,8	35+40	450
Grinder 1600 M-NA	60141585	1X220 - 240 V~	3,8	1,8	2,4	16,8	35+40	450
Grinder 1600 T	60141588	3X400 V~	3,3	1,8	2,4	5,8	-	-

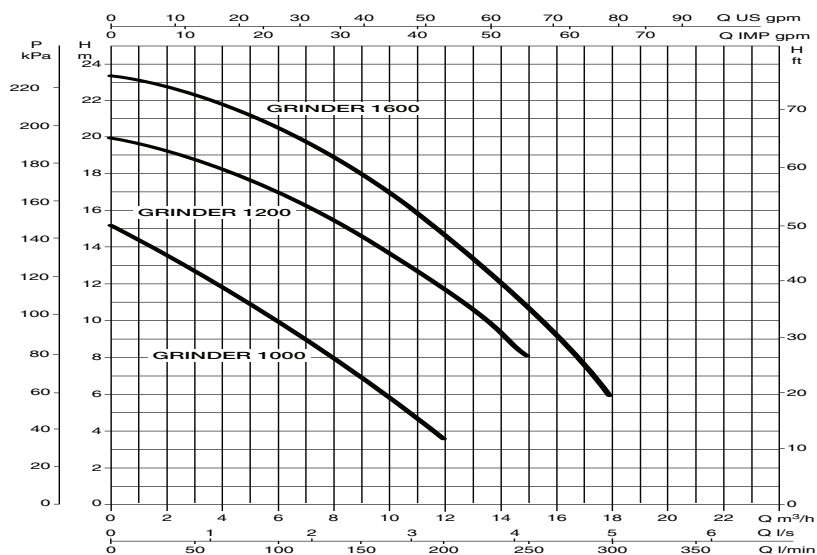

GRINDER 1000 - 1200 - 1600

КАНАЛИЗАЦИОННЫЕ НАСОСЫ С РЕЖУЩИМ МЕХАНИЗМОМ

РАЗМЕРЫ И ВЕС

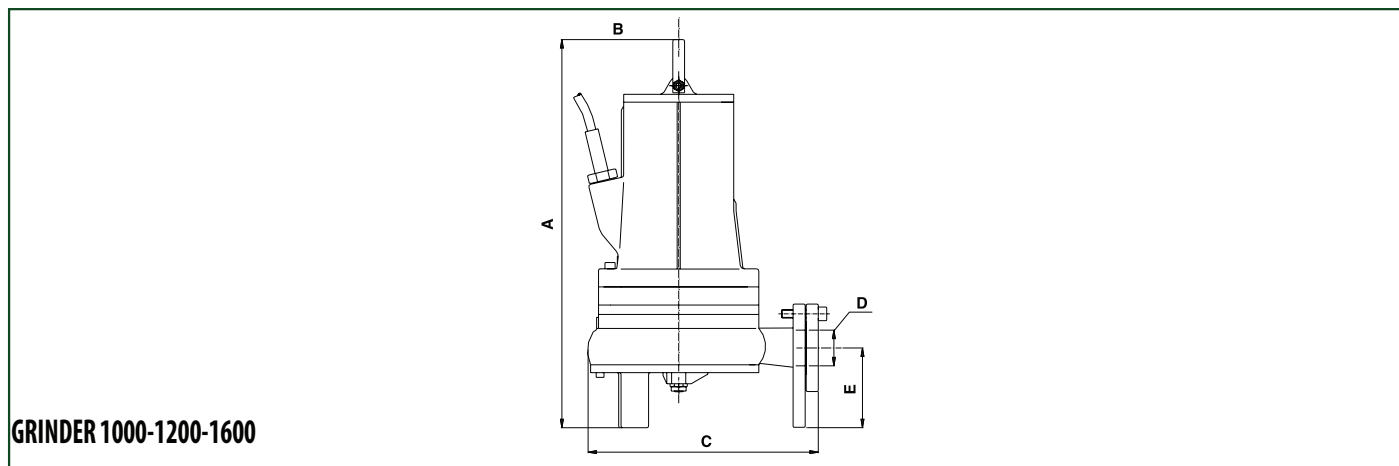

МОДЕЛЬ	A мм	B мм	C мм	E мм	DNM мм	К-ВО НА ПАЛLETTE	ВЕС кг
GRINDER 1000	445	145	270	110	2"	6	38
GRINDER 1200							39
GRINDER 1600							40

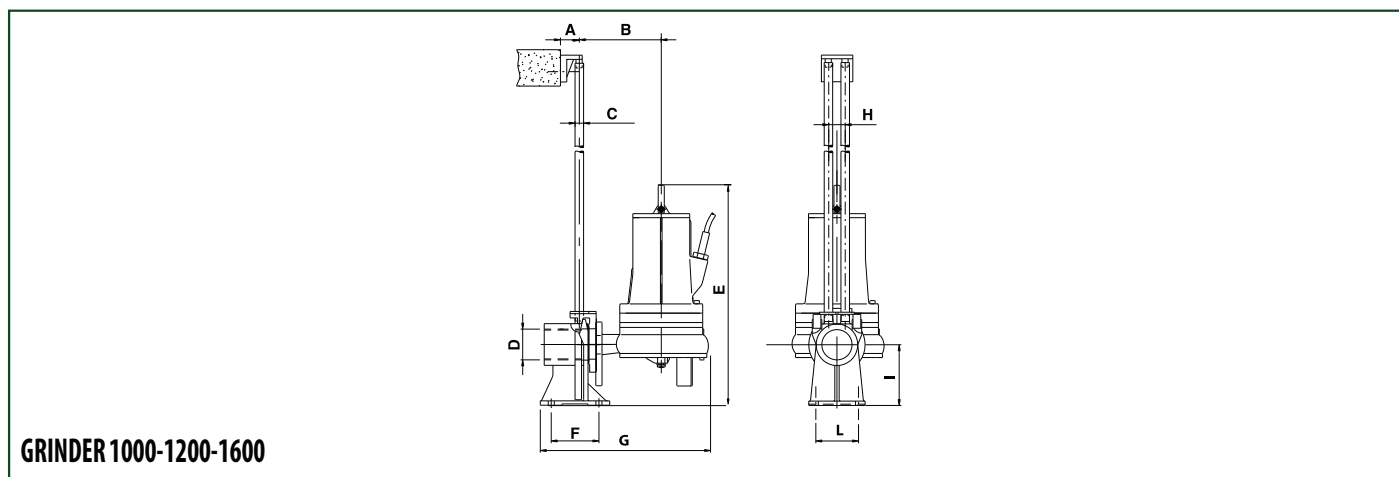

МОДЕЛЬ	A мм	B мм	Φ C мм	D мм	E мм	F мм	G мм	H мм	I мм	L мм
GRINDER 1000	50	160	3/4"	2"G	540	85	410	38	130	94
GRINDER 1200										
GRINDER 1600										