

FEKA 2500 /2700

КАНАЛИЗАЦИОННЫЕ НАСОСЫ



ДЛЯ КАНАЛИЗАЦИОННЫХ И СТОЧНЫХ ВОД

Назначение: Разработано специально для индивидуальных и коллективных систем дренажа и водоотведения в том числе и фекальных вод.
Рабочий диапазон: Производительность - от 6 до 48 куб.м./час, напор - до 17м. водяного столба
Максимальное рабочее давление: Максимальная глубина погружения - 20 метров.
Перекачиваемая жидкость: Состав - Дренажные и сточные воды из септиков и выгребных ям. Температура - для санитарной воды от 0 до +40 гр.С
Основные материалы: Гидравлический корпус, крышка гидравлического корпуса, рабочее колесо, кожух двигателя - высокопрочный чугун, вал и крепежные элементы - нержавеющая сталь. Торцевые уплотнения (масляной камеры) - карбид

кремния/карбид кремния, со обеих сторон масляной камеры.
Особенности: Уплотнение вала - масляная камера с двумя торцевыми уплотнениями. Все двигатели оборудованы датчиком для внешней тепловой защиты. В стенке масляной камеры в зависимости от модели предусмотрено смотровое окно или датчик уровня, для контроля уровня масла.
В комплект поставки входит ответный фланец.
Монтаж: Вал двигателя в вертикальном положении. При продолжительной работе насос должен находиться в полностью погруженном положении.
Стандартное электропитание: 1х230 В, 3х400 В
Степень защиты: IP 68
Класс изоляции: F

ТЕХНИЧЕСКИЕ ХАРАКТЕРИСТИКИ

МОДЕЛЬ	КОД
FEKA 2508.4M-NA	60141722
FEKA 2508.4T	60141723
FEKA 2515.4T	60141724
FEKA 2500.4T	103018080
FEKA 2515.2T	60141726
FEKA 2500.2T	103018000
FEKA 2700.2T	103018040

ИСТОЧНИК ПИТАНИЯ	ЭЛЕКТРИЧЕСКИЕ ХАРАКТЕРИСТИКИ			A	DNM мм	РАЗМЕР ТВЕРДЫХ ЧАСТИЦ, мм	ВЕС кг	К-ВО НА ПАЛLETTE
	МАКС. МОЩНОСТЬ кВт	НОМИНАЛ. МОЩНОСТЬ						
	кВт	кВт	л.с.					
1X230 V~	0,9	0,6	0,8	4,6	65	62	40	8
3X400 V~	0,8	0,6	0,8	1,5	65	62	40	8
3X400 V~	1,2	1,1	1,5	3,3	65	62	41	8
3X400 V~	2,8	1,4	1,9	4,9	65	62	45	8
3X400 V~	1,9	1,1	1,5	3,3	65	62	41	8
3X400 V~	2,8	1,8	2,4	4,7	65	62	40	8
3X400 V~	3	2,18	2,9	5,7	65	62	47	8

FEKA 2500 - 2700

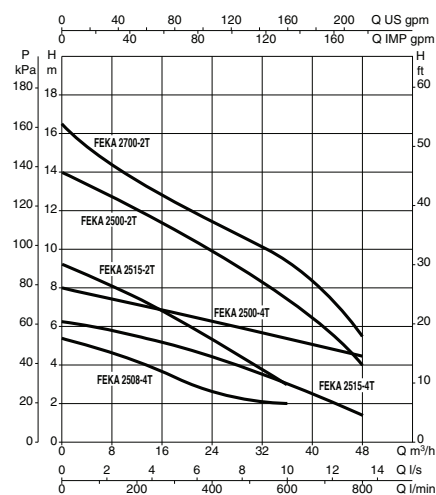

РАЗМЕРЫ И ВЕС

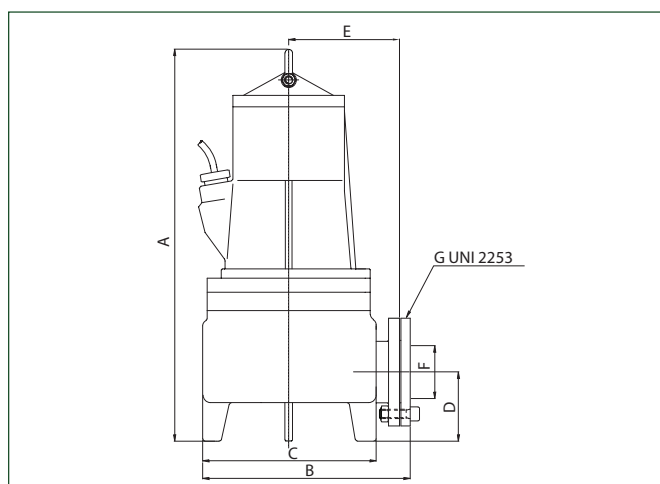

МОДЕЛЬ	A мм	B мм	C мм	D мм	E мм	F мм	G Ø мм	РАЗМЕР ТВЕРДЫХ ЧАСТИЦ, мм	К-ВО НА ПАЛLETTE	ВЕС Кг
FEKA 2508.4M-NA	515	260	217	90	145	62	2"½	62	40	8
FEKA 2508.4T	515	260	217	90	145	62	2"½	62	40	8
FEKA 2515.4T	515	260	217	90	145	62	2"½	62	41	8
FEKA 2500.4T	515	260	217	90	145	62	2"½	62	45	8
FEKA 2515.2T	515	260	217	90	145	62	2"½	62	41	8
FEKA 2500.2T	515	260	217	90	145	62	2"½	62	40	8
FEKA 2700.2T	515	260	217	90	145	62	2"½	62	47	8

АКСЕССУАРЫ

МОДЕЛЬ	КОД
УСТРОЙСТВО ТЕПЛОВОЙ ЗАЩИТЫ	по запросу
ДАТЧИК УРОВНЯ ВОДЫ	по запросу