

FEKA 2000

КАНАЛИЗАЦИОННЫЕ НАСОСЫ



Назначение: Разработано специально для индивидуальных и коллективных систем дренажа и водоотведения в том числе и фекальных вод.
Рабочий диапазон: Производительность - от 3 до 39 куб.м./час, напор - до 17 м. водяного столба
Максимальное рабочее давление: Максимальная глубина погружения - 20 метров.
Перекачиваемая жидкость: Состав - Дренажные и сточные воды из септиков и выгребных ям. Температура - для санитарной воды от 0 до +40 гр.
Основные материалы: Гидравлический корпус, крышка гидравлического корпуса, рабочее колесо, кожух двигателя - высокопрочный чугун, вал и крепежные элементы - нержавеющая сталь. Торцевые уплотнения (масляной камеры) - карбид кремния/карбид кремния, со обеих сторон масляной камеры.

Особенности: Уплотнение вала - масляная камера с двумя торцевыми уплотнениями. Все однофазные двигатели оборудованы датчиком для внешней тепловой защиты. В стенке масляной камеры в зависимости от модели предусмотрено смотровое окно или датчик уровня, для контроля уровня масла.

В комплект поставки входит ответный фланец.
Монтаж: Вал двигателя в вертикальном положении. При продолжительной работе насос должен находиться в полностью погруженном положении.

Стандартное электропитание: 1x230 В, 3x400 В

Степень защиты: IP 68

Класс изоляции: F

ТЕХНИЧЕСКИЕ ХАРАКТЕРИСТИКИ

МОДЕЛЬ	КОД
Feka 2015.2 M-A	60145478
Feka 2015.2 M-NA	60145479
Feka 2015.2 T-NA	60145480
Feka 2025.2 T-NA	60145481
Feka 2030.2 T-NA	60145482

ЭЛЕКТРИЧЕСКИЕ ХАРАКТЕРИСТИКИ				DNM мм	РАЗМЕР ТВЕРДЫХ ЧАСТИЦ, мм	К-ВО НА ПАЛLETTE	
ИСТОЧНИК ПИТАНИЯ	МАКС. МОЩНОСТЬ кВт	НОМИНАЛ. МОЩНОСТЬ					
		кВт	л.с.	A			
1X230 V~	1,6	1,1	1,5	8	50	42	8
1X230 V~	1,6	1,1	1,5	8	50	42	8
3X400 V~	1,5	1,1	1,5	2,8	50	42	8
3X400 V~	2,2	1,8	2,4	4,1	50	42	8
3X400 V~	3,3	2,2	3	5,6	50	42	8

FEKA 2000

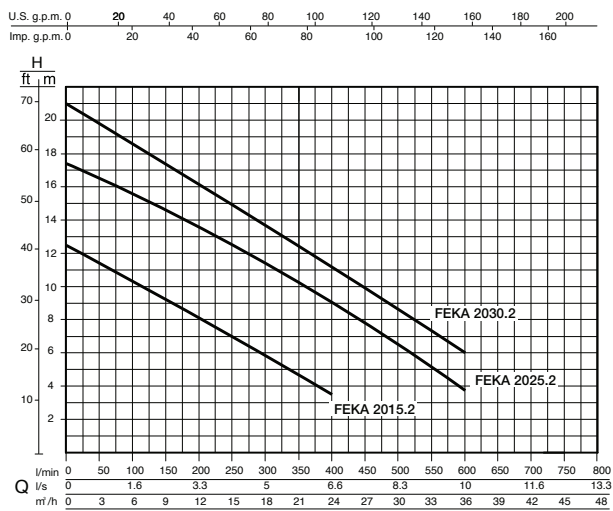

РАЗМЕРЫ И ВЕС

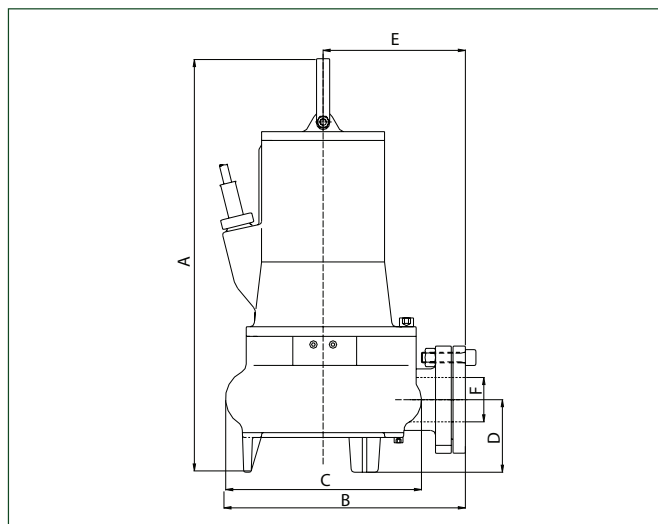

МОДЕЛЬ	A мм	B мм	C мм	D мм	E мм	F Ø	DNM	РАЗМЕР ТВЕРДЫХ ЧАСТИЦ, мм	К-ВО НА ПАЛLETTE	ВЕС кг
FEKA 2015.2	457	300	220	88	178	2" GAS	2"	42	8	32
FEKA 2025.2	457	300	220	88	178	2" GAS	2"	42	8	33
FEKA 2030.2	457	300	220	88	178	2" GAS	2"	42	8	34

АКСЕССУАРЫ

МОДЕЛЬ	КОД
УСТРОЙСТВО ТЕПЛОЙ ЗАЩИТЫ	по запросу